



Festsetzungen von Grenzen, Flächen, Anlagen, sowie Art und Maß der baulichen Nutzung

Art und Maß der baulichen Nutzung

- WA** Allgemeines Wohngebiet (§ 4 BauNVO)
- MI** Mischgebiet (§ 6 BauNVO)
- 0,3** Grundflächenzahl (§ 19 BauNVO)
- II** Zahl der Vollgeschosse als Höchstgrenze (§ 16 BauNVO)

Bauweise, Baulinien, Baugrenzen (§9 (1) Nr. 2 BauGB, §§ 22 und 23 BauNVO)

-  nur Einzel- und Doppelhäuser zulässig
-  Baugrenze
-  Umgrenzung der Flächen für besondere Anlagen zum Schutz vor schädlichen Umwelteinwirkungen im Sinne des Bundesimmissionsschutzgesetzes (§ 9 (1) Nr. 24 und (4) BauGB)



Verkehrsflächen (§ 9 (1) Nr. 11 BauGB)

-  Strassenverkehrsflächen
-  Strassenbegrenzungslinie
-  Flächen besonderer Zweckbestimmung
-  Verkehrsberuhigter Bereich
-  öffentliche Parkfläche



Grünflächen (§ 9 (1) Nr. 15 und (6) BauGB)



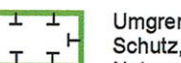

-  Öffentliche Grünfläche
-  Private Grünfläche

Flächen für Versorgungsanlagen (§ 9 (1) Nr. 12 und (6) BauGB)



-  Flächen für Versorgungsanlagen und Abwasserbeseitigung
-  Müll, Wertstoffcontainer
-  Zweckbestimmung: Elektrizität

Planung, Nutzungsregelungen, Maßnahmen und Flächen für Maßnahmen zum Schutz, zur Pflege und zur Erhaltung von Natur und Landschaft (§ 9 (1) Nr. 20, 25 und 26 BauGB)

-  Umgrenzung von Flächen für Maßnahmen zum Schutz, zur Pflege und zur Entwicklung von Natur und Landschaft
-  m1, siehe Textteil
-  m2, siehe Textteil
- Pflanzgebote (§ 9 (1) Nr. 25b und (6) BauGB)**
- PG1, siehe Textteil
- PG2, siehe Textteil
- PG3, siehe Textteil

-  Bestand ohne Erhaltungsgebot
-  Erhaltungsgebot Bäume
-  Pflanzgebot Bäume
-  Pflanzgebot Sträucher

Sonstige Planzeichen



-  Mit Geh-, Fahr- und Leitungsrechten belastete Flächen
-  Grenze des räumlichen Geltungsbereiches des Bebauungsplanes (§ 9 (7) BauGB)
-  Abgrenzung unterschiedlicher Nutzung, z.B. eines unterschiedlichen Nutzungsmaßes innerhalb eines Bebauungsgebietes

F mind. Mindestmaße für die Größe von Wohnbaugrundstücken (§9 Abs. 1 Nr. 3 BauGB)



Örtliche Bauvorschriften nach § 81 BbgBO

Siehe Textteil 2.1 - 2.3

Kennzeichnungen, Hinweise, nachrichtliche Übernahmen

-  vorhandene Zäune/ Einfriedungen
-  vorhandene Böschungen

Darstellungen ohne Normcharakter

-  Vorhandene Gebäude
-  Vorhandene Flurstücksgrenzen
- z.B. 71/10* vorhandene Flurstücksbezeichnung
- .50.79* Höhenangaben Gelände (Bestand)

Alle Maße sind in Metern angegeben.